



### Aufgabe 1: Grundlagen der Informationstechnik und Digitaltechnik

a) Gegeben ist das dargestellte kontinuierliche Signal  $f(t)$ . Die Diskretisierung des kontinuierlichen Signals ist für die Zeitpunkte  $t_0, t_1$  gegeben und als  $\bullet$  dargestellt. Identifizieren und kreuzen Sie die Art der Diskretisierung und die Art der Rundung der Funktionswerte  $f(t)$  an. Setzen Sie die Diskretisierung für die Zeitpunkte  $t_i, i \in [2, \dots, 7]$  im Koordinatensystem nach denselben Regeln wie bei  $t_0, t_1$  fort, indem Sie die Werte in der Grafik markieren.

1. Um welche Art der Diskretisierung handelt es sich?

wertkontinuierlich und zeitdiskret

wert- und zeitdiskret

wertkontinuierlich und zeitkontinuierlich

wertdiskret und zeitkontinuierlich

2. Art der Rundung: Kreuzen Sie exemplarisch an, auf welchen diskreten Wert der Funktionswert  $f(t) = 2.3$  gerundet wird.

2.5

2

2.3

3

3. Vervollständigen Sie die Diskretisierung von  $f(t)$ :

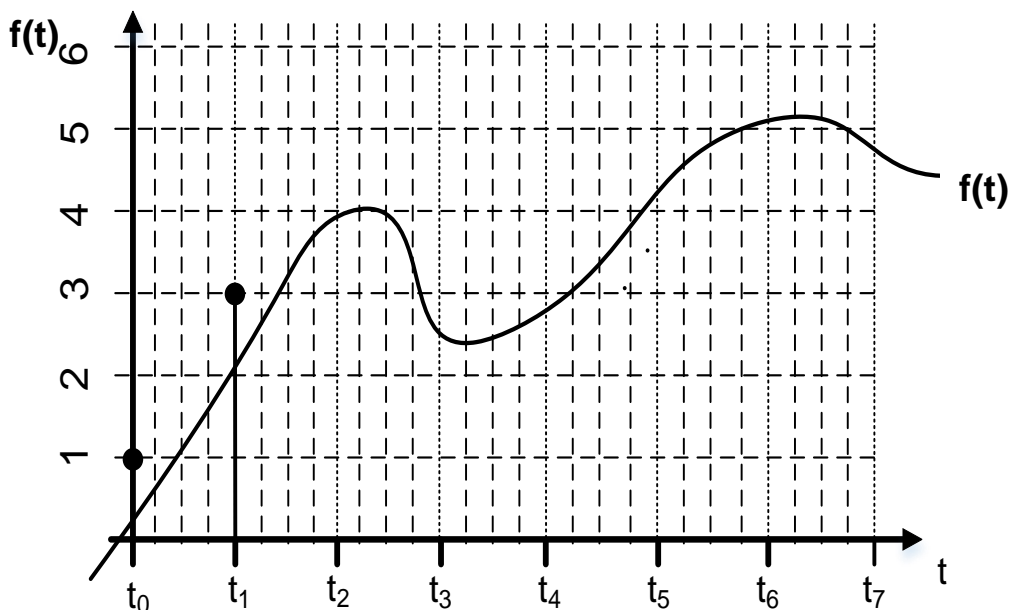

b) **Zahlensysteme:** Lösen Sie die nachfolgend dargestellte Rechnung und geben Sie die Lösung im Binär- sowie im Dezimalsystem an.

$$(121)_9 + (15)_7 = ( \quad )_2 = ( \quad )_{10}$$



### Aufgabe 2: IEEE 754 Gleitkommadarstellung

- a) Rechnen Sie die gegebene Gleitkommazahl (angelehnt an die IEEE 754 Darstellung) in eine Dezimalzahl um, indem Sie die folgenden Textblöcke ausfüllen.

*Hinweis:* Ergebnisse und Nebenrechnungen außerhalb der dafür vorgesehenen Textblöcke werden nicht bewertet!

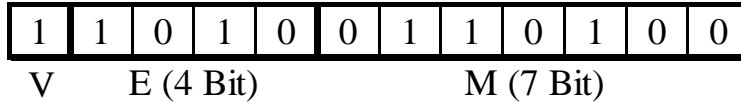

**Vorzeichen**

**Bias als Dezimalzahl**

**Biased Exponent als Dezimalzahl**

**Exponent als Dezimalzahl**

**Vollständige Dualzahl (denormalisierte Mantisse) ohne Vorzeichen**

**Vollständige Dezimalzahl (inkl. Vorzeichen)**

- b) Wie lautet die positive Gleitkommadarstellung (angelehnt an die IEEE 754 Darstellung) der Zahl  $(11110000)_2 = (112)_{10}$ ?



V

E (4 Bit)

M (7 Bit)



### Aufgabe 3: Differential-Manchester-Code und Hamming Distanz

- a) Das nachfolgend dargestellte Signal wurde mit Hilfe des Differential-Manchester-Codes für eine Übertragung mittels seriellen Bussystem erzeugt. Welche Binärfolge liegt dem dargestellten Signal zu Grunde?

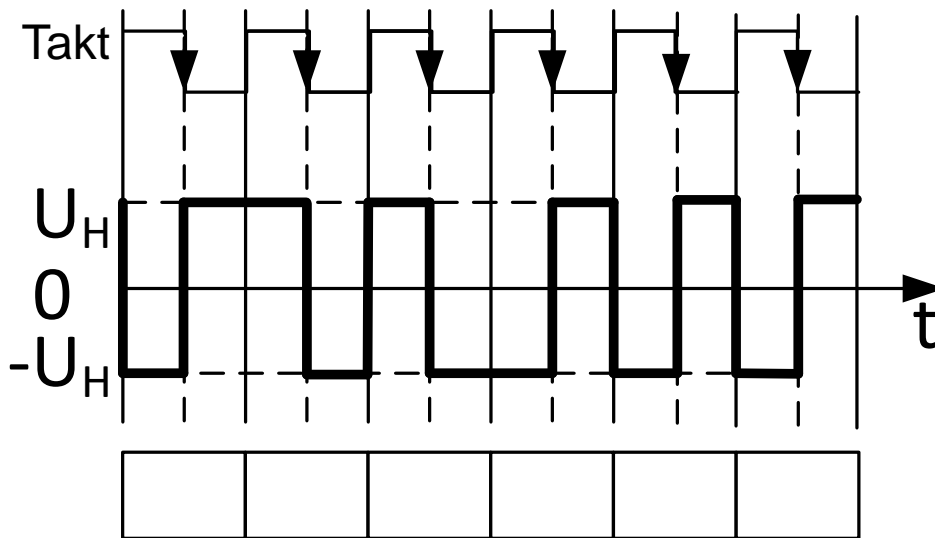

- b) Die Hamming-Distanz ist ein Maß für die Störsicherheit eines Codes. Bestimmen Sie die Hamming-Distanz  $h$  anhand der zwei abgebildeten Codewörter, die Anzahl  $e$  an Bitfehlern, welche erkannt werden können und die Anzahl  $f$  an Bitfehlern, welche behoben werden können.

Codewort 1

1	1	0	0	1
---	---	---	---	---

Codewort 2

1	0	0	1	0
---	---	---	---	---

--	--	--	--	--

**h** =

**e** =

**f** =



### Aufgabe 4: Logische Schaltungen und Schaltbilder

- a) Gegeben ist das Schaltbild der vollständigen disjunktiven Normalform (DNF).  
Vervollständigen Sie die zugehörige, nebenstehende Wahrheitstabelle (Tabelle 4.1).

**Tabelle 4.1: Wahrheitstabelle:**

a	b	c	y <sub>1</sub>
1	1	1	
1	1	0	
1	0	1	
1	0	0	0
0	1	1	
0	1	0	
0	0	1	
0	0	0	

- b) Welche Schaltung ist hier dargestellt? Bitte kreuzen Sie den richtigen Fachbegriff

- Dreikanal Demultiplexer
- OR-Gatter für 3 Eingänge
- Zweikanal-Multiplexer mit Selektionseingang „b“
- XOR-Gatter für 3 Eingänge
- Keine der Antwortmöglichkeiten ist für die obige Schaltung zutreffend.



### Aufgabe 5: FlipFlops

Gegeben sind die zeitlichen Verläufe (Bild 6.1) der Eingangssignale A, B, und T sowie des Ausgangssignals  $Q_1$  einer Master-Slave-Flipflop-Schaltung (Bild 6.2).



Bild 5.1: Zeitliche Verläufe des MS-FF



Bild 5.2: MS-FF

Bei  $t = 0$  sind die Flip-Flops in folgendem Zustand:  $Q_1 = Q_2 = 1$ .

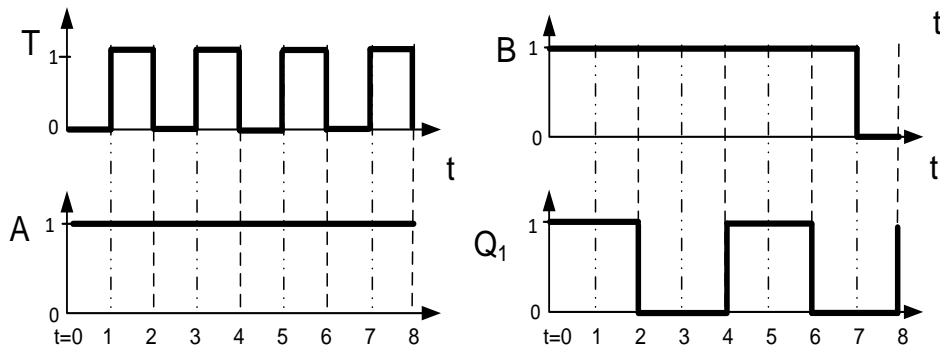
- Bestimmen Sie mithilfe der in Bild 5.1 gegebenen Verläufe die Art des ersten Flipflops des Schaltbilds (Bild 5.2) sowie dessen zugehörige Art der Taktsteuerung.
- Tragen Sie den zeitlichen Verlauf für  $Q_2$  in das vorgegebene Koordinatensystem im Lösungsfeld ein.

*Hinweis:* Signallaufzeiten können bei der Analyse vernachlässigt werden.

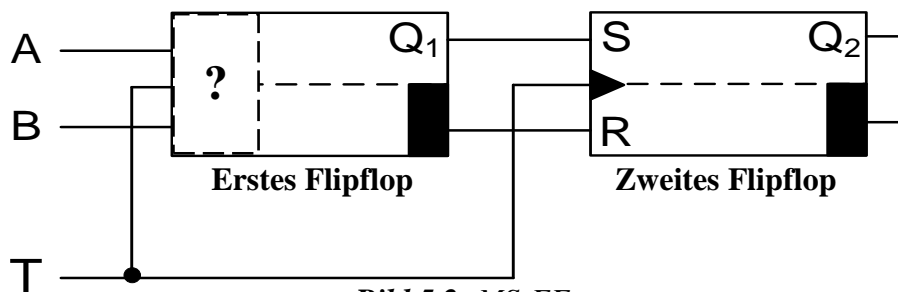
a) Art und Taktsteuerung des ersten Flipflops (markiert durch Fragezeichen in Bild 5.2):

\_\_\_\_\_ - Flipflop

\_\_\_\_\_ Takt-\_\_\_\_\_ -steuerung

b) Verlauf:

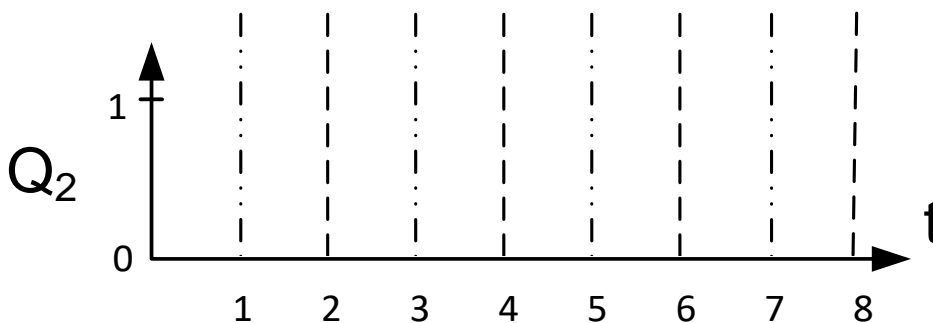



### Aufgabe 6: Automaten

Gegeben sei die folgende Übergangstabelle mit den Zuständen  $s_1$ ,  $s_2$  und  $s_3$ , den möglichen Eingaben  $a$  und  $b$  und den Ausgaben  $y_1$ ,  $y_2$ ,  $y_3$ .

T \ S	$s_1$	$s_2$	$s_3$
$a$	$s_2, y_3$	$s_1, y_3$	$s_2, y_2$
$b$	$s_3, y_2$	$s_1, y_1$	$s_1, y_3$

Vervollständigen Sie die untenstehende Grafik unter der Annahme, dass  $s_1$  der Startzustand ist.

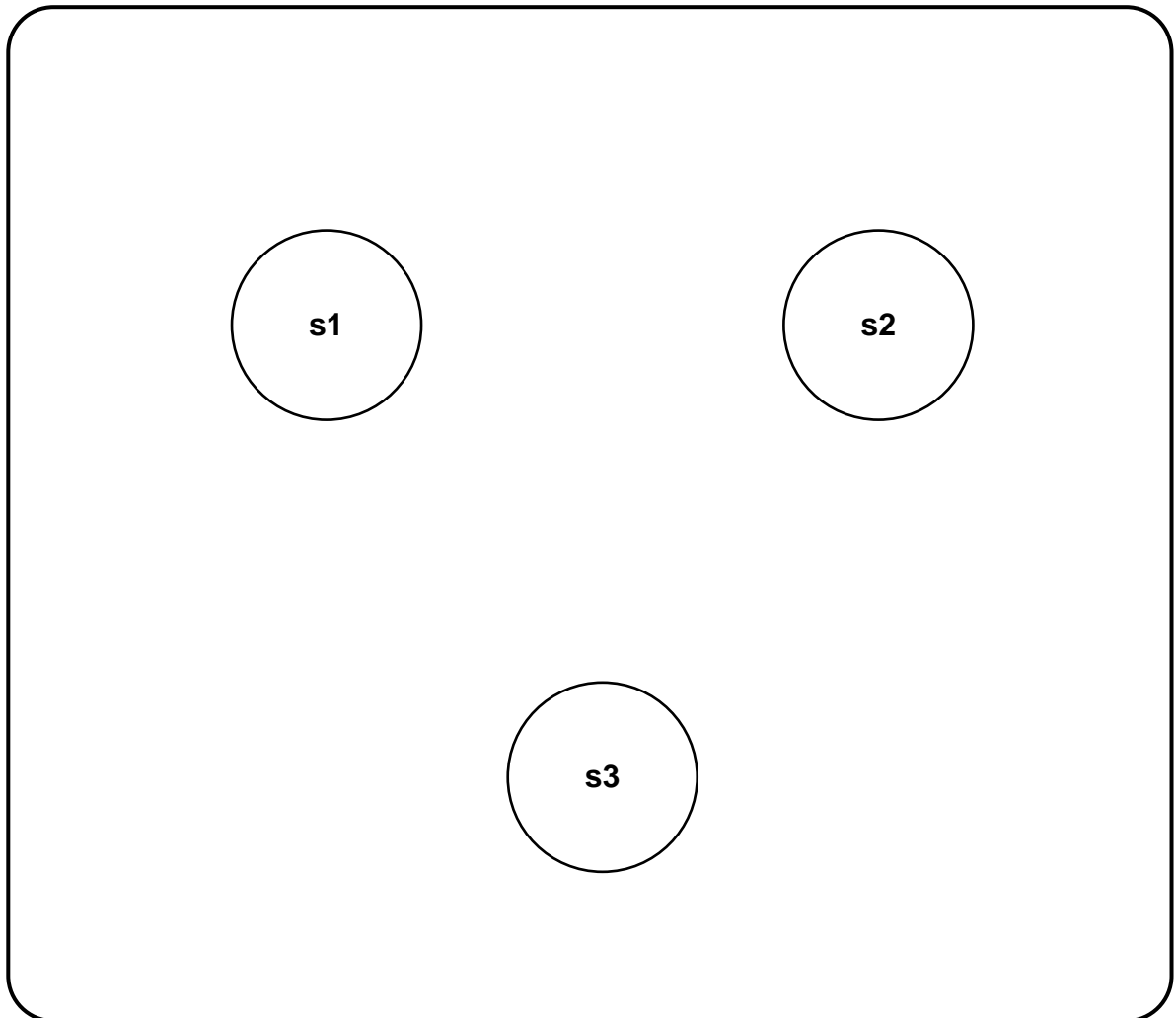



### Aufgabe 7: MMIX – Teil 1

Gegeben sei der nachfolgende Algorithmus sowie ein Ausschnitt der MMIX-Code-Tabelle (Bild 7.1), eines Register- (Bild 7.2) sowie eines Datenspeichers (Bild 7.3, nächste Seite):

	0x_0	0x_1	...	0x_4	0x_5	...
	0x_8	0x_9	...	0x_C	0x_D	...
...	...	...	...	...	...	...
0x1_	FMUL	FCMPE	...	FDIV	FSQRT	...
	MUL	MUL I	...	DIV	DIV I	...
0x2_	ADD	ADD I	...	SUB	SUB I	...
	2ADDU	2ADDU I	...	8ADDU	8ADDU I	...
...	...	...	...	...	...	...
0x8_	LDB	LDB I	...	LDW	LDW I	...
	LDT	LDT I	...	LDO	LDO I	...
0x9_	LDSF	LDSF I	...	CSWAP	CSWAP I	...
	LDVTS	LDVTS I	...	PREGO	PREGO I	...
0xA_	STB	STB I	...	STW	STW I	...
	STT	STT I	...	STO	STO I	...
...	...	...	...	...	...	...
0xE_	SETH	SETMH	...	INCH	INCMH	...
	ORH	ORMH	...	ANDNH	ANDNMH	...

**Bild 7.1:** MMIX-Code-Tabelle

$$\text{Algorithmus: } \frac{b - (256 * a)^2}{c} + 32$$

Registerspeicher		
Adresse	Wert vor Befehlsausführung	Kommentar
...	...	...
\$0x86	0x00 00 00 00 00 00 62 0F	Nicht veränderbar
\$0x87	0x00 00 00 00 00 00 00 06	Variable a
\$0x88	0x00 00 00 00 00 00 00 01	Variable b
\$0x89	0x00 00 00 00 00 00 00 01	Variable c
\$0x8A	0x00 00 00 00 00 00 68 72	Zwischenergebnis
\$0x8B	0x00 00 00 00 00 00 01 00	Nicht veränderbar
...	...	...

**Bild 7.2:** Registerspeicher

Im Registerspeicher eines MMIX-Rechners befinden sich zu Beginn die in Bild 7.2 gegebenen Werte. In der Spalte Kommentar wurde angegeben, welche Daten diese enthalten und wofür die einzelnen Zellen benutzt werden müssen. Führen Sie den gegebenen Algorithmus aus. Übersetzen Sie diese Operationen in Assembler-Code mit insgesamt maximal 5 Anweisungen. Verwenden Sie dazu lediglich die in Bild 7.1 umrahmten Befehlsbereiche. Speichern Sie die Zwischenergebnisse nach jedem Befehl des Algorithmus in der Registerzelle mit dem Kommentar Zwischenergebnis.

1	
2	
3	
4	
5	



**Aufgabe 8: MMIX – Teil 2**

a) Nehmen Sie an, der Inhalt des Datenspeichers entspricht dem Zustand in Bild 7.3. Laden Sie ein Tetra ab Speicherstelle 0x0 ... 63 0D in die Variable c im Registerspeicher (Big Endian).

Geben Sie genau einen, hierfür notwendige Befehl in Assembler-Code an. Wie lautet der 64-Bit-Wert der Variablen c nach dem Ladevorgang?

Befehl:

Wert (64 Bit):

Datenspeicher	
Adresse	Wert
...	...
0x00 00 00 00 00 00 63 07	0x54
0x00 00 00 00 00 00 63 08	0x32
0x00 00 00 00 00 00 63 09	0x10
0x00 00 00 00 00 00 63 0A	0xFE
0x00 00 00 00 00 00 63 0B	0xDC
0x00 00 00 00 00 00 63 0C	0xBA
0x00 00 00 00 00 00 63 0D	0x98
0x00 00 00 00 00 00 63 0E	0x76
0x00 00 00 00 00 00 63 0F	0x54
0x00 00 00 00 00 00 63 10	0x32
0x00 00 00 00 00 00 63 11	0x10
...	...

*Bild 7.3: Datenspeicher*

b) Wie lautet der Maschinenbefehl 0xE5 01 02 03 in Assembler-Code?

**c) Bussysteme und Prozessperipherie**

Kreuzen Sie die jeweils richtige Antwort an.

Bei welchen Netzwerktopologien...

...sind alle Knoten über genau eine gemeinsame Leitung verbunden?

Stern ( ) Baum ( ) Keine der Antworten ist richtig ( )

... besitzt genau ein einziger Knoten eine direkte Verbindung zu allen anderen Knoten?

Bus ( ) Linie ( ) Stern ( )





### Aufgabe 9: Echtzeitprogrammiersprache PEARL

Ein Fahrrad hat einen Task „Fahren“ mit einer Unterbrechung „Druckverlust“. In dem Task „Fahren“ wird der Task „Messen“ alle 10 Sekunden aktiviert. Der Task „Ausgeben“ wird aktiviert. Erkennt der Sensor im Rad einen Druckverlust (Unterbrechung), so wird der Task „Stoppen“ aktiviert, welcher „Messen“ beendet und ausplant sowie „Ausgeben“ unterbricht (RTOS-UH-Taktzustandsdiagramm).

Vervollständigen Sie den untenstehenden Codeausschnitt in PEARL.

```
// Definiere Task Stoppen mit Priorität 9
Stoppen : _____ ;

// Zustaende für Messung und Ausgeben nach RTOS-UH
_____ Messen;
_____ Messen;
_____ Ausgeben;
END;

// Definiere Task Fahren mit Priorität 12
Fahren : _____ ;

// Spezifiziere Unterbrechung „Druckverlust“
SPC Druckverlust _____ ;

// Aktiviere Unterbrechung „Druckverlust“
_____ Druckverlust;

// Aktiviere Task Messen alle 10 Sekunden
_____ Messen;

ACTIVATE Ausgeben;

// Blockiere Task

WHEN Druckverlust _____ Stoppen;

// Ende des Tasks
END;
```



### Aufgabe 10: Scheduling

Gegeben seien die folgenden fünf Prozesse (A-E, Tabelle 9.1), welche jeweils ab dem Zeitpunkt *Start* (gemessen ab  $t=0$ ) eingeplant werden sollen. Zur Abarbeitung eines Tasks wird die Rechenzeitspanne *Dauer* benötigt. Der Ist-Verlauf (Bild 9.1) zeigt das Scheduling nach dem Schema Round-Robin für den Zeitraum  $t = [0; 18[$  s für einen Einkernprozessor.

Beantworten Sie die untenstehenden Fragen. Geben Sie, sofern gefragt, die Reihenfolge der ablaufenden Tasks an, z.B. ABCB.

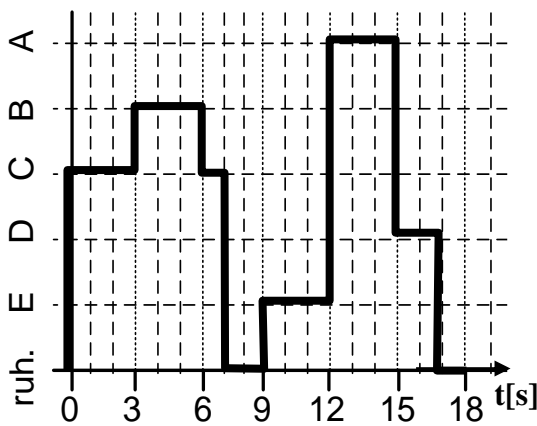

**Bild 9.1:** Ist-Verlauf der Tasks

	Priorität	Startzeitpunkt	Dauer (ab Start)	Zeitpunkt Deadline
A	1 (hoch)	5 s	3 s	11 s
B	2	1 s	11 s	17s
C	3	0 s	4 s	5s
D	4	5 s	2 s	11s
E	5 (niedrig)	4 s	3 s	7s

**Tabelle 9.1:** Taskspezifikation

Art des Scheduling (präemptiv / nicht-präemptiv):

Größe des Zeitschlitzes in Sekunden:

Scheduling Strategien für das Eintreffen mehrere Tasks innerhalb eines Zeitschlitzes:

Geben Sie die Reihenfolge der Tasks für das nicht-präemptive Scheduling Verfahren FIFO an. Tasks mit gleichem Startzeitpunkt werden nach Prioritäten gescheduled.

Wird bei einem nicht-präemptiven Earliest Deadline First (EDF) Scheduling die Bedingung der Rechtzeitigkeit aller Tasks erfüllt? Begründen Sie ihre Antwort und geben Sie die Reihenfolge der Tasks an (bei gleicher Deadline erfolgt Scheduling nach Prioritäten):



### Aufgabe 11: IEC FBS

Auf einem Förderband fahren Werkstücke in den Arbeitsraum einer Maschine. Der Arbeitsraum ist an Beginn und Ende durch Sensoren überwacht (*bLSAnfang*, *bLSEnde*).

- Beginnt ein Werkstück den Eingang zum Arbeitsraum zu passieren, wird der Zähler *iAnzahl* um 1 erhöht.
- Hat ein Werkstück den Arbeitsraum **vollständig** verlassen, wird der Zähler *iAnzahl* um 1 verringert.
- Ist die Anzahl Werkstücke im Arbeitsraum *iAnzahl* größer als 10, wird *bNotaus* auf TRUE gesetzt und muss zum Zurücksetzen explizit quittiert werden (*bQuittieren*).
- Um *bNotaus* zurückzusetzen, muss der Arbeitsraum geleert und *iAnzahl* zurückgesetzt werden ( $iAnzahl \leq 10$ ), bevor *bQuittieren* entgegengenommen wird.

*Hinweis:*

- *BOOL\_TO\_INT* gibt 1 aus, wenn am Eingang TRUE anliegt. Sonst ist die Ausgabe 0.
- **In FBS werden Datentypen nicht automatisch konvertiert (wie in C/C++).**
- *Signalverzögerungen im System sind zu vernachlässigen.*
- *Verwenden Sie keine Schaltglieder außer den in der Vorlage bereits vorhandenen.*
- *Ergänzen Sie Negationen und Flankenerkennung falls notwendig.*
- *Statt  $\geq$  bzw.  $\leq$  können Sie auch  $\geq$  bzw.  $\leq$  schreiben.*

Ergänzen Sie die untenstehenden Programme so, dass das oben beschriebene Verhalten erfüllt wird.

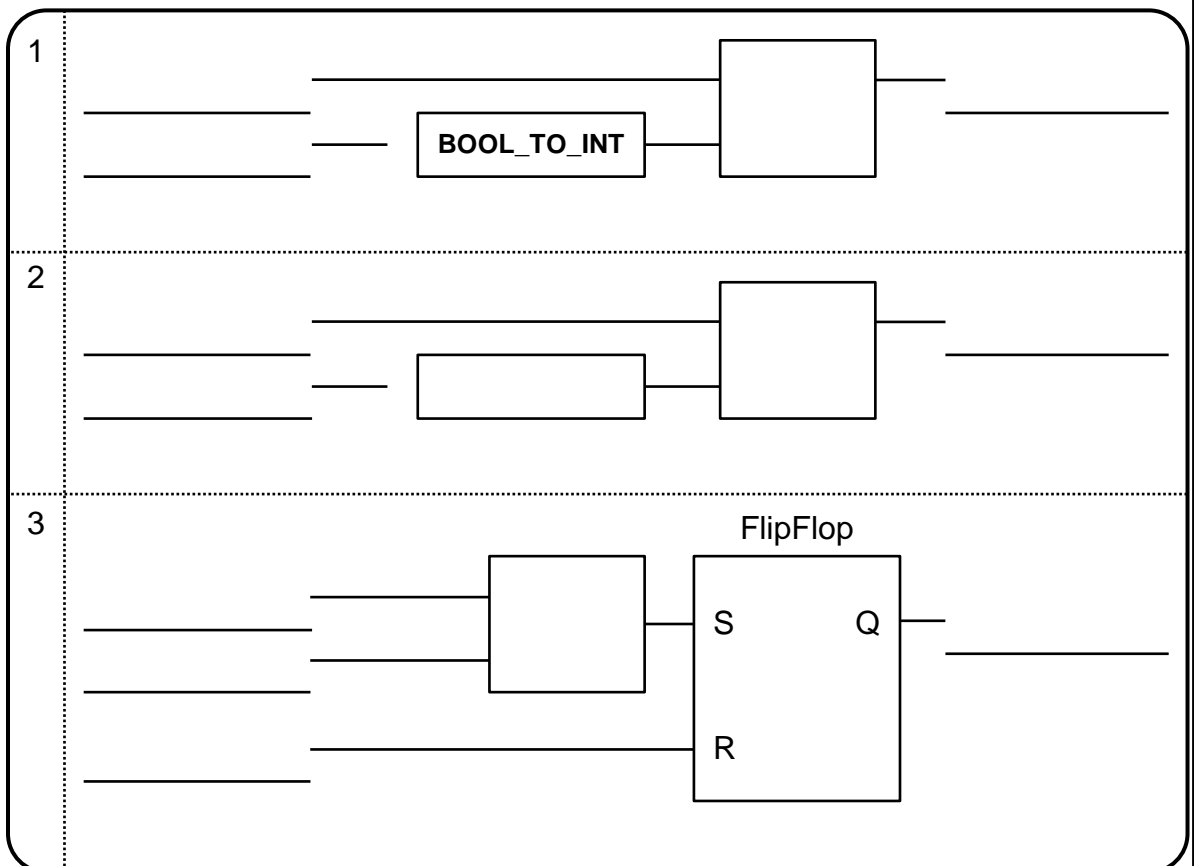



## Aufgabe 12: Use-Case-Diagramm

**Moderne E-Bikes verfügen über eine große Anzahl interagierender technischer Komponenten. Um zu garantieren, dass trotz der Komplexität ein sicheres Fahren mit dem E-Bike möglich ist, sollen Sie es in den folgenden Aufgaben mithilfe der UML modellieren und seine Software in C++ implementieren.**

Ein E-Bike wird von seinem *Besitzer* zur *Wartung* gebracht. Dazu muss er die *Wartung vorbereiten*, was die *Hinfahrt (E-Bike antransportieren)* einschließt. Falls die Steuerung des E-Bikes durch eine Pin gesichert wurde, ist zusätzlich *E-Bike entsperren* notwendig.

Die beauftragte *Wartungstechnikerin* muss nun unter anderem die *Bremsen prüfen* und die *Steuerelektronik prüfen*. Abhängig davon, ob bei der Prüfung der Steuerelektronik Probleme auftreten, ist zusätzlich eine detailliertere Prüfung der Motorsteuerung nötig (*Motorsteuerung prüfen*).

Füllen Sie mithilfe der obigen Angaben das Use-Case-Diagramm der UML für die *Wartung des Fahrrads* aus. Benennen Sie die Akteure sowie die Anwendungsfälle. Bitte ergänzen Sie auch die Verbindungen zwischen den Use-Cases mit richtiger Beziehungsart und Richtung (Pfeilspitze).

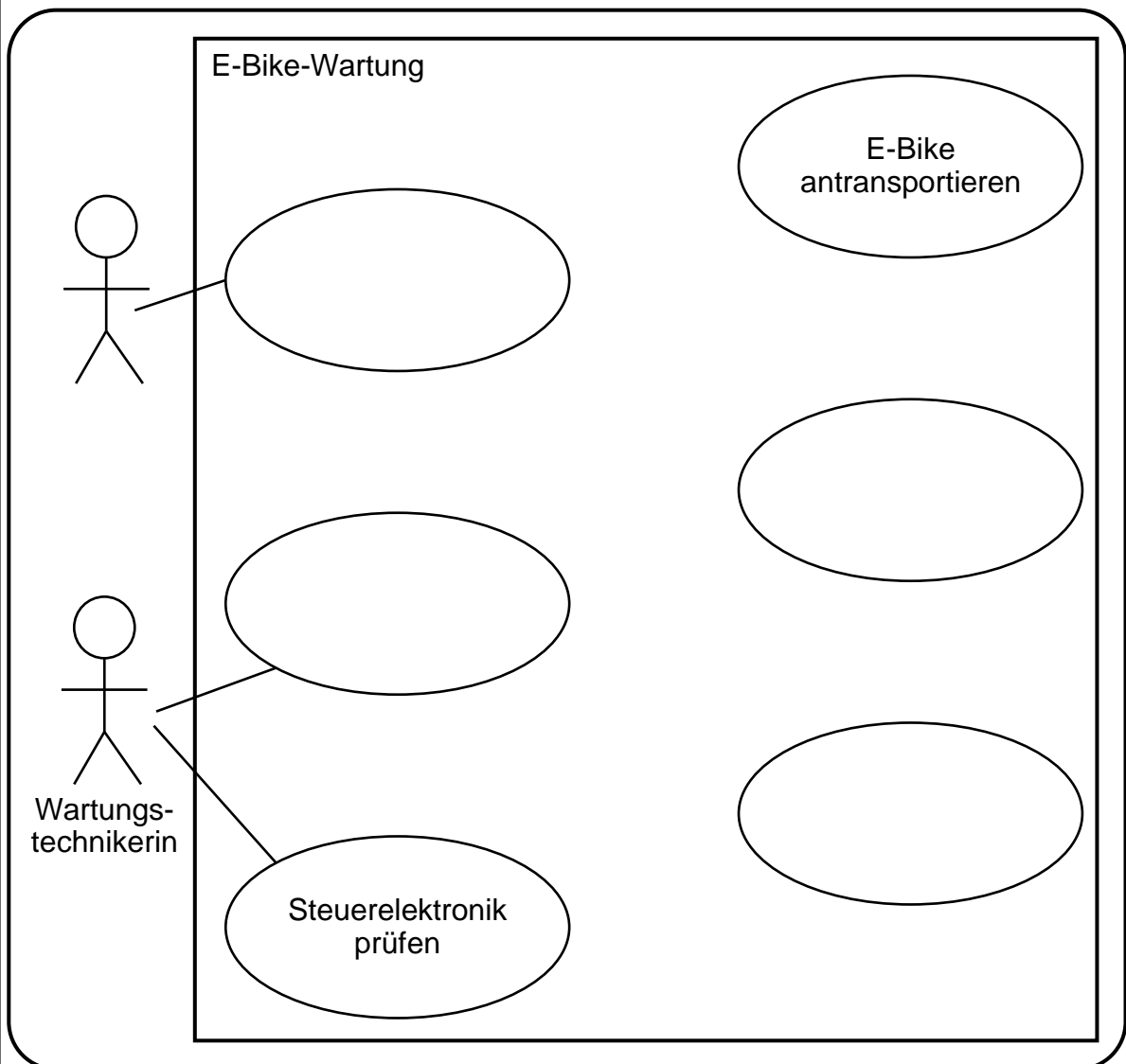



### Aufgabe 13: Sequenzdiagramm

Das *Display* kommuniziert mit dem *Radfahrer* ausschließlich über asynchrone Nachrichten. Es zeigt ihm die aktuelle Geschwindigkeit (Wert *speed*) an. Der *Radfahrer* schaltet mit der Methode *mode\_up()* in einen höheren Geschwindigkeitsmodus. Das Display gibt den Methodenaufruf *mode\_up()* weiter an die *Steuerelektronik* und wartet auf deren Antwort. Falls das E-Bike bereits im Sportmodus ist (*mode* ist *sport*), wird die Antwort *error* von der Steuerelektronik ans Display gegeben. Das Display meldet dann *fehler* an den Radfahrer. Andernfalls führt die Antwort *erfolg* von Steuerelektronik an Display zur Ausgabe des neuen Modus (Nachricht Wert *mode*) an den Radfahrer. In jedem Fall gibt das Display anschließend wieder den aktuellen Geschwindigkeitswert (*speed*) an den Radfahrer. Nachrichten zwischen Display und Radfahrer blockieren deren sonstiges Verhalten nicht, sind also asynchron.

Ergänzen Sie das Sequenzdiagramm entsprechend der Beschreibung.

Alle Nachrichten sind mit gestrichelten Linien vorgegeben. Ergänzen Sie die Pfeilspitzen und ändern Sie – falls notwendig – die Linie in eine durchgezogene Linie.

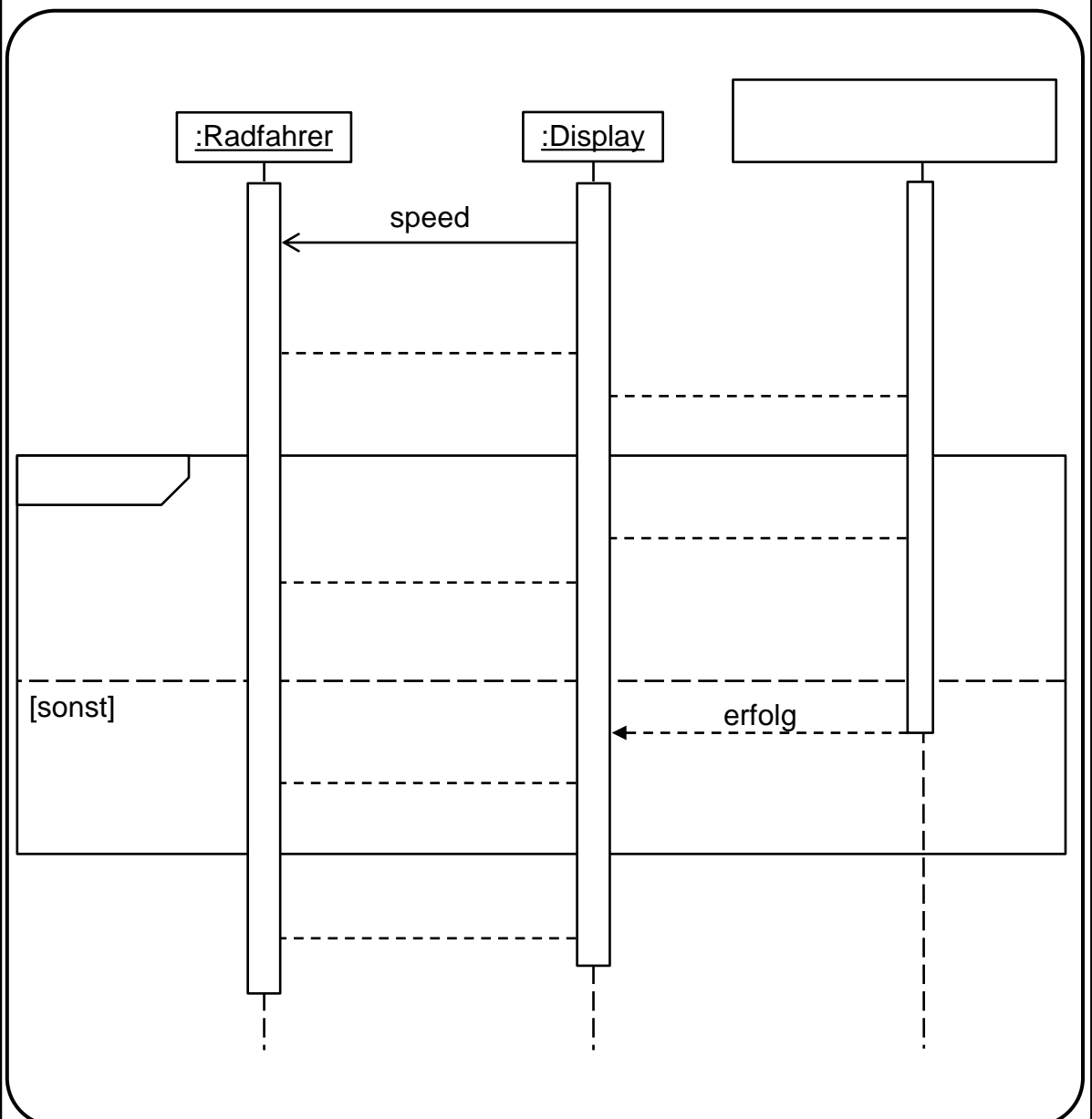



### Aufgabe 14: Grundlagen in C

- a) Deklarieren Sie ein Array namens `Speicher` mit drei Speicherplätzen vom Datentyp `Integer`. Initialisieren Sie das Array mit den Zahlen 25, 42 und 73 in aufsteigender Reihenfolge. Erhöhen Sie die letzte Speicherzelle um 5, unabhängig von Ihrem aktuellen Wert. Geben Sie den Wert der vorletzten Speicherzelle auf der Kommandozeile als dezimale Ganzzahl aus. Verzichten Sie auf die Verwendung von Pointer-Arithmetik.

*Hinweis: Ihr Codeausschnitt wird in eine zugrundeliegende Main-Funktion eingebettet, für die die Bibliothek `stdio.h` bereits eingebunden ist.*

---

---

---

---

- b) Gegeben Sei folgender Programmausschnitt. Kreuzen Sie an, ob die gegebenen Aussagen wahr (w) oder falsch (f) sind.

*Hinweis: Der Codeausschnitt wird in eine zugrundeliegende Main-Funktion eingebettet, für die die Bibliothek `stdio.h` bereits eingebunden ist.*

```
int i=5;
while(1)
{
    i = i + 1;
    if(i%5){
        printf("%i\n",i);
        continue;
    }
    /*else // else-Path
    {
        printf("%d\n",i);
    }
    */
}
```

	(w)	(f)
Die Variable <code>i</code> wird nie kleiner als 5.	<input type="checkbox"/>	<input type="checkbox"/>
Der Wert <code>i</code> kann auch negativ Werte annehmen, da ein Overflow stattfinden kann.	<input type="checkbox"/>	<input type="checkbox"/>
Wenn die <code>if</code> -Bedingung wahr ist, wird die Zahl <code>i</code> als Ganzzahl ausgegeben.	<input type="checkbox"/>	<input type="checkbox"/>
Wenn die <code>if</code> -Bedingung wahr ist, wird die <code>while</code> -Schleife verlassen.	<input type="checkbox"/>	<input type="checkbox"/>
Wenn die <code>if</code> -Bedingung falsch ist, wird die Zahl <code>i</code> als Ganzzahl ausgegeben.	<input type="checkbox"/>	<input type="checkbox"/>

- c) Welchen Wert müssen `B` und `C` annehmen, damit folgender Ausdruck gilt:

$$(14 \& B) \gg C = 3$$

Kreuzen Sie an, ob die gegebenen Aussagen wahr (w) oder falsch (f) sind.

	(w)	(f)
<code>B = 6; C = 1;</code>	<input type="checkbox"/>	<input type="checkbox"/>
<code>B = 8; C = 3;</code>	<input type="checkbox"/>	<input type="checkbox"/>
<code>B = 2; C = 1;</code>	<input type="checkbox"/>	<input type="checkbox"/>



### Aufgabe 15: Klassendiagramm (Objektorientierung)

Die Bedieneinheit eines E-Bikes (*E-Bike-Panel*) besteht aus einer *Steuerelektronik* und einem *Display*. **Optional** kann über ein Dock ein *Handy* angeschlossen werden.

- Die Steuerelektronik ist eine Spezialisierung der Klasse  $\mu$ Controller.
- Die Steuerelektronik besteht unter anderem aus einem Speicher.
- Die Steuerelektronik bietet zwei öffentliche Operationen: *calc\_speed()* gibt die aktuelle Geschwindigkeit als Gleitkommazahl zurück, *calc\_km()* liefert die gefahrenen Kilometer als Ganzzahl.
- *calc\_speed()* und *calc\_km()* speichern die Ergebnisse ihrer Berechnung in den privaten Attributen *speed\_sum* bzw. *km\_sum* der Klasse Steuerelektronik, jeweils vom gleichen Datentyp wie die zugehörige Operation.

Vervollständigen Sie das untenstehende UML-Klassendiagramm. Die Angabe von Kardinalitäten ist nicht zu vernachlässigen.

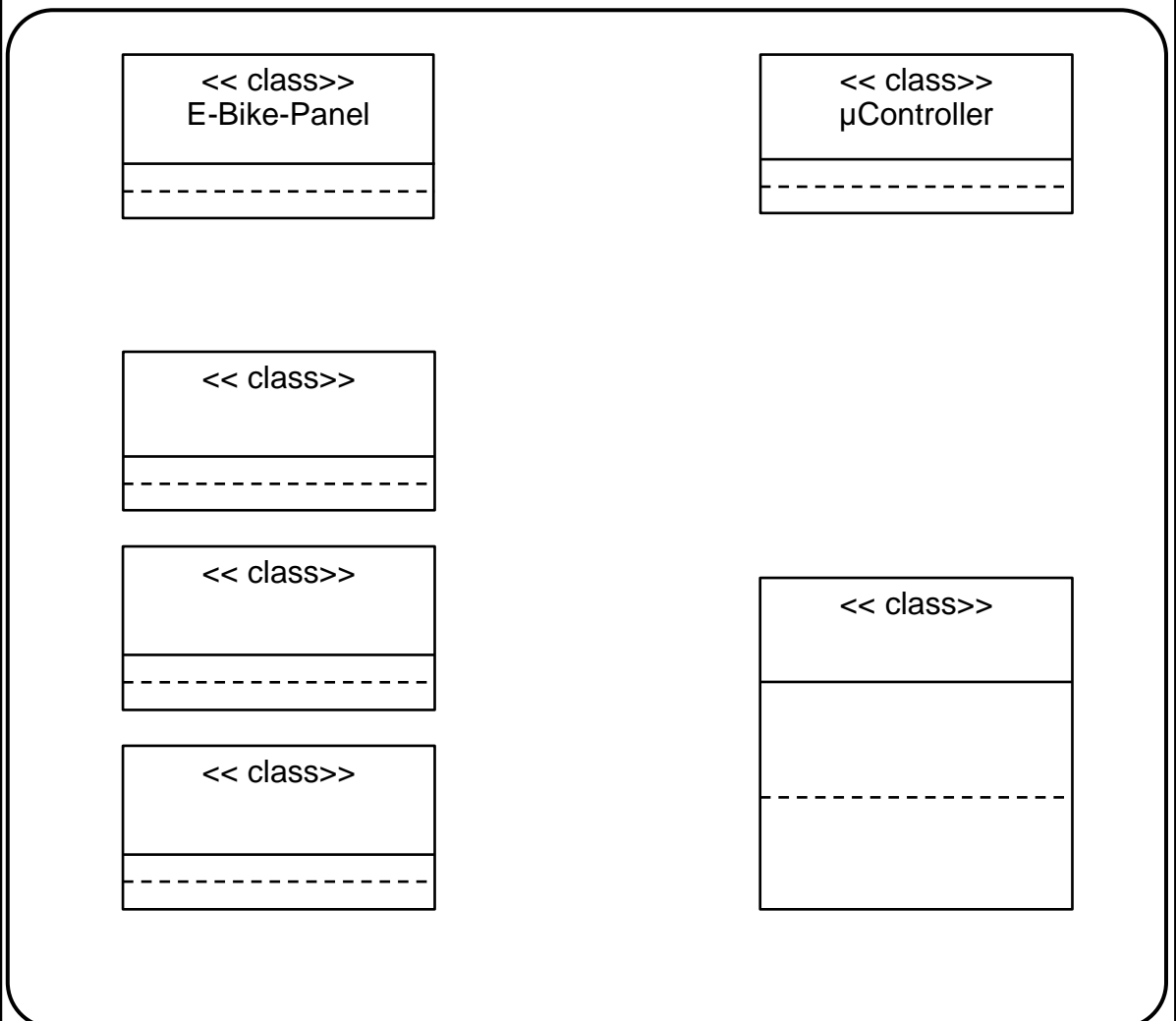



### Aufgabe 16: Klassendiagramm zu Code

Es wird nun der Speicher der Steuerelektronik näher betrachtet. Als Vorgabe dient Ihnen ein UML Klassendiagramm, das Sie in C++ übersetzen sollen.

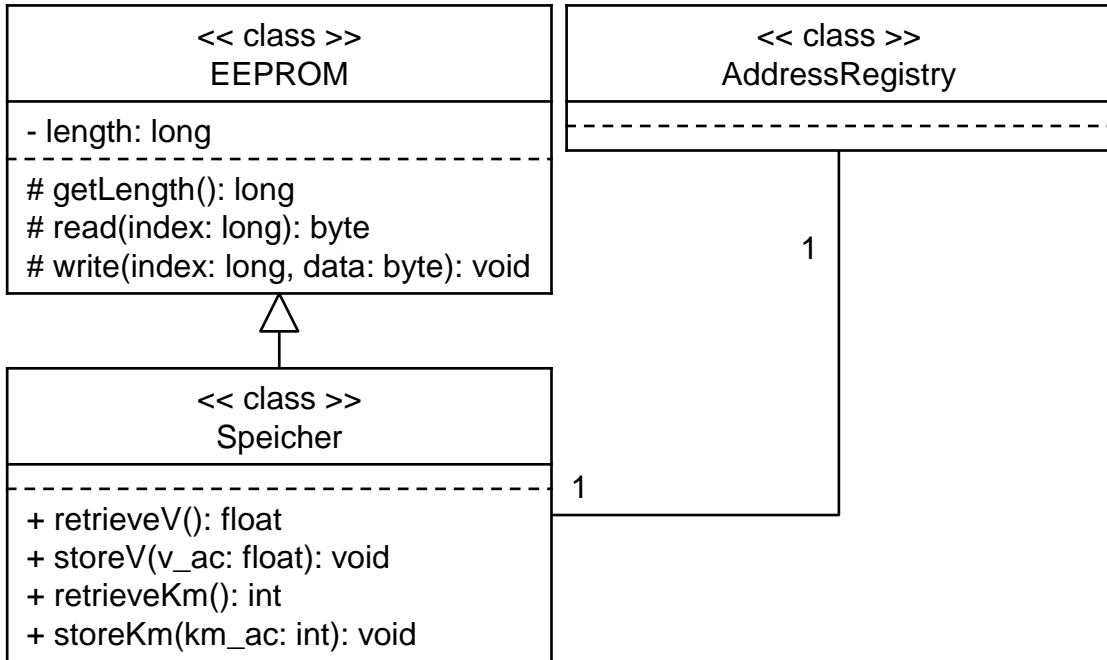

```

class EEPROM _____ {
    _____
    _____
    _____
    _____
    void write(long index, byte data); _____
};

class AddressRegistry {};

class Speicher _____ {
    _____
    AdressRegistry *addresses; _____
    _____
    _____
    _____
};
    
```





### Aufgabe 17: Zustandsdiagramm

Im Folgenden wird die Betriebssoftware eines E-Bikes betrachtet, siehe **Abb. 17.1**. Bei einem E-Bike handelt es sich um ein Fahrrad, in dem zur Tritt-Unterstützung ein Elektromotor verbaut wird. Beim Start (Zustand `System initialisiert`) wird das System durch den **einmaligen** Aufruf der Methode `initsystem` initialisiert. Danach werden zwei am E-Bike fest verbaute Drehzahlmesser abgefragt (Zustand `messend`): Dazu wird die Geschwindigkeit  $v$  an der Gabel bestimmt (Methode `Vsen`) sowie die Trittfrequenz  $f_t$  des Fahrenden (Methode `FTsen`) gemessen. Liefert einer der Sensoren falsche oder keine Werte (Wächterbedingung `Messung_fehlerhaft`), wird der Motor abgeschaltet (Zustand `Motor gestoppt`). Bei erfolgreicher Messung wird in Zustand `ft auswertend` übergegangen. Die Sensorwerte werden nacheinander in zwei Zuständen ausgewertet (Zustand `ft auswertend`, Zustand `v auswertend`):

- Eine Unterstützung durch den Motor ist nur zulässig, wenn der Fahrende selber tritt ( $f_t \neq 0$ ). Andernfalls ist der Motor abzuschalten (Zustand `Motor gestoppt`).
- Eine Unterstützung durch den Motor ist nur bis (inklusive) 25 km/h zulässig. Andernfalls wird der Motor abgeschaltet (Zustand `Motor gestoppt`).
- Ist eine Unterstützung durch den Motor zulässig, wird die Geschwindigkeit  $v$  einem PID-Regler (Methode `PIDregler`) übergeben (Zustand `Motor geregelt`). Die Methode `PIDregler` wird kontinuierlich aufgerufen.

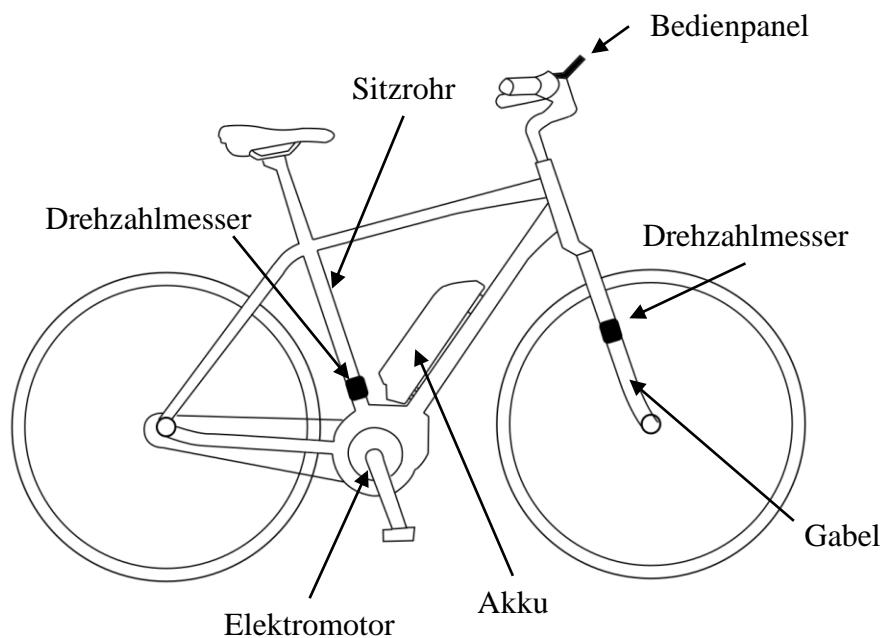

**Abb. 17.1** – Sensorik und Aktorik des E-Bikes



Es ist das in **Abb. 17.2** gezeigte Zustandsdiagramm mit den Zustandsnummern 0 bis 5 gegeben. Füllen Sie die durch römische Ziffern gekennzeichneten Lücken im Lösungsfeld aus, bzw. beantworten Sie die gegebenen Fragen.

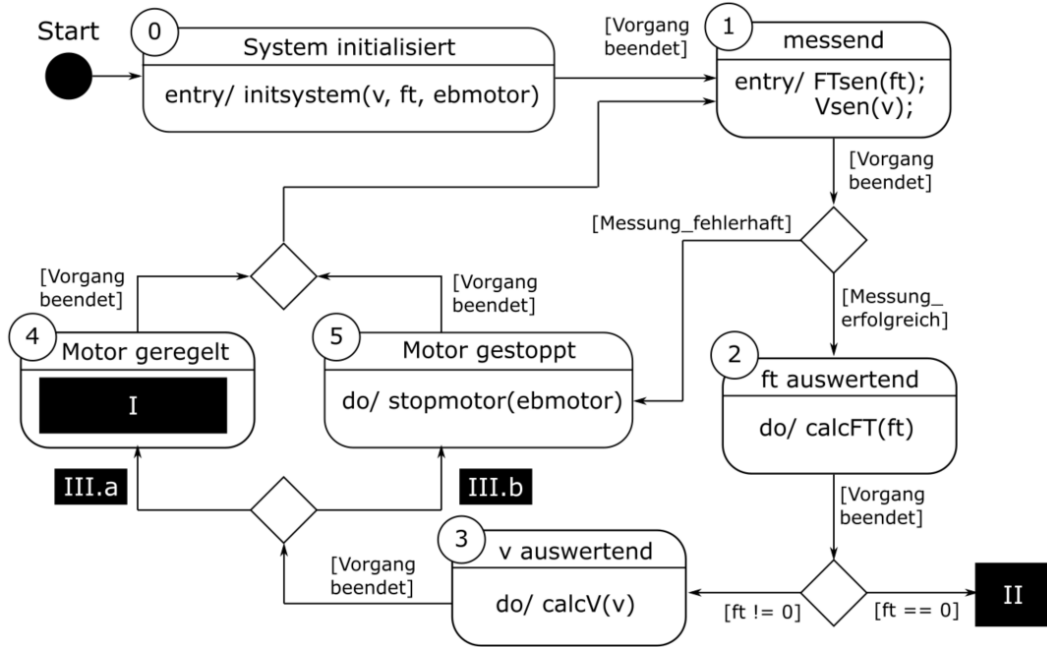

**Abb. 17.2** – Zustandsdiagramm der Betriebssoftware des E-Bikes

I. Modellieren Sie den Zustand `Motor geregelt` korrekt aus:

---



---

II. Welcher Zustand muss nach dem Zustand `ft auswertend` im Fall `ft==0` folgen, um den Ablauf, wie in der Beschreibung erläutert, zu gewährleisten.

---

III. Geben sie die korrekte Wächterbedingung an:

III.a 

---

III.b 

---



### Aufgabe 18: Zustandsdiagramm zu C-Code

Implementieren Sie Teile des in Aufgabe 17 modellierten Zustandsdiagramms in Form von C-Code. Hierfür stehen Ihnen die in **Tabelle 18.1** dargestellten und bereits implementierten Funktionen zur Interaktion mit den Sensoren und dem Motor, sowie erweiterte Variablen zur Verfügung.

**Tab. 18.1** – Sensor- und Aktorvariablen, sowie erweiterte Variablen und bereits implementierte Funktionen

Type	Name	Beschreibung
VARIABLEN	float *v	Zeiger auf die aktuelle Geschwindigkeit.
	float *ft	Zeiger auf die aktuelle Trittfrequenz.
	MOTOR *ebmotor	Zeiger vom Datentyp MOTOR zur Ansteuerung des E-Bike Motors.
	unsigned int vplcZeit	Aktuelle Laufzeit des Programms in Millisekunden.
	unsigned int t	Variable zur timer-Programmierung (zählt in Millisekunden)
	int state	Aktueller Zustand des Zustandsautomaten, welcher ausgeführt wird.
	int mssucv	Variable, in die gespeichert wird, ob die Geschwindigkeit erfolgreich gemessen werden konnte.
	int mssucft	Variable, in die gespeichert wird, ob die Trittfrequenz erfolgreich gemessen werden konnte.
FUNKTIONEN	int Vsen(float *v)	Schreibt die aktuelle Geschwindigkeit und gibt bei erfolgreichem Schreiben eine 1 zurück.
	int FTsen(float *ft)	Schreibt die aktuelle Trittfrequenz und gibt bei erfolgreichem Schreiben eine 1 zurück.
	void initsystem(float *v, float *ft, MOTOR *ebmotor)	Initialisierungsfunktion des Systems.
	void stopmotor (MOTOR *ebmotor)	Anhalten des Motors.



a) Programmgrundgerüst

Vervollständigen Sie das im folgenden Lösungskästchen gezeigte Programmgerüst, um eine zyklische Ausführung des Zustandsautomaten zu ermöglichen. Verwenden Sie hierfür die in **Tabelle 18.1** angegebenen Variablennamen. Zur Interaktion mit der Hardware verwenden Sie die ebenfalls in **Tabelle 18.1** gegebenen Funktionen, welche im Header `ebike.h` bereits definiert und implementiert sind. Die Platzhalter `/* ZUSTAENDE */` enthalten spezifischen Code für Zustände des Zustandsautomaten.

```
//Header fuer Ebike-Interaktion einbinden
_____

//Variablen fuer Sensoren deklarieren
_____

// Motor
MOTOR *ebmotor;

unsigend int vplcZeit;

int main()
{ // Deklarationen
  int state = 1; //Startzustand
  int mssucv, mssucft; //Erfolgreiche Messung v, ft
  unsigned int t = 0; //initiale Zeitvariable

  // initialisiere das System
  _____

  _____//Zyklische Ausfuehrung
  {
    _____//Zustandsautomat
    {
      /* ZUSTAENDE */
      case 5: //halte Motor an (Zustand Motor gestoppt)
        _____
        _____
        _____

      /* ZUSTAENDE */
    }
  }
  return 0;
}
```





### Aufgabe 19: Algorithmen und Datenstrukturen

Das E-Bike soll um eine automatische Gangschaltung ergänzt werden. Dazu werden die 14 zur Verfügung stehenden Gänge durch eine doppelt verkettete Liste im Programmiercode abgebildet.

In einem Listenelement vom Typ GEAR soll gespeichert werden:

- Ein Zeiger (`nextgear`), welcher auf das nächste Listenelement vom Typ GEAR und somit auf den nächsten Gang zeigt (höherer Gang).
- Ein Zeiger (`prevgear`), welcher auf das nächste Listenelement vom Typ GEAR und somit auf den vorherigen Gang zeigt (niedrigerer Gang).
- Die 10 zuletzt gemessenen Trittfrequenzen (`ftarray`) als Fließkommazahl-Array.
- Die maximale Trittfrequenz (`maxtf`) des/der Fahrers/in als Integer.
- Die minimale Trittfrequenz (`mintf`) des/der Fahrers/in als Integer.

Für jeden Gang gibt es eine eigene Motorkonfiguration, die ebenfalls in einer doppelt verketteten Liste gespeichert werden soll.

In einem Listenelement vom Typ MCONFIG soll gespeichert werden:

- Ein Zeiger (`nextmc`), welcher auf das nächste Listenelement vom Typ MCONFIG und somit auf die nächste Motorkonfiguration zeigt.
- Ein Zeiger (`prevmc`), welcher auf das nächste Listenelement vom Typ MCONFIG und somit auf die nächste Motorkonfiguration zeigt.
- Die Nummer der aktuellen Motorkonfiguration (`mode`) als positive Ganzzahl.
- Das maximale Drehmoment (`maxtorque`) des Motors als Ganzzahl.

a) Vervollständigen Sie die nachfolgenden Lösungskästchen zur Definition des Listenkopfes und der Listenelemente gemäß der obigen Beschreibung.

*Hinweis: Für alle folgenden Teilaufgaben können Sie annehmen das während des Starts des E-Bikes, durch den/die Fahrer/in die verketteten Listen GEAR und MCONFIG initialisiert und mit Daten gefüllt werden.*

```
_____ {  
_____  
_____  
_____  
_____  
_____  
} GEAR;
```

```
_____ {  
_____  
_____  
_____  
_____  
} MCONFIG;
```





c) Eine Funktion `runmotor` soll im Folgenden ausgearbeitet werden. Die Funktion erhält als Parameter die Motorkonfiguration vom Typ `MCONFIG`, sowie die aktuelle Trittfrequenz `ft`. Die Funktion `runmotor` berechnet mithilfe der aktuellen Trittfrequenz (`ft`), dem maximalem Drehmoment (`maxtorque`), der Nennfrequenz (`fn`) und der aktuellen Motorkonfiguration (`mode`) das gewünschte Drehmoment (`mtorque`). Hierfür gilt folgende Berechnungsvorschrift (siehe Gleichung 2), die in zwei Schritten (1) und (2) ausgeführt werden soll:

$$m_{torque} = \underbrace{max_{torque}}_{(2)} * \underbrace{\left(1 - \left(\frac{f_t}{f_n} + 1\right)^{-mode}\right)}_{(1)} \quad \text{GL: 2}$$

Zuletzt wird das berechnete Moment der Funktion `void tmotor(float *torque)` übergeben.

*Hinweis: Für diese Teilaufgabe steht Ihnen die Potenz-Funktion `float powf(float base, float exponent)` zur Verfügung, welche eine Fließkommazahl als Ergebnis zurückliefert.*

```
void runmotor (MCONFIG *acmc, float *ft)
{
    float fn = 5;
    float mtorque;
    int maxtorque = _____
    int mode = _____

    //Berechnung (1) _____
    _____
    _____
    _____
    _____

    //Berechnung (2) _____
    _____
    _____
    _____
    _____
    _____

}
```





Um Fehler im System zu identifizieren, werden ausgewählte Daten (auch Log-Daten genannt) in dem am Mikrocontroller angeschlossenen EEPROM in Form eines txt-Files gespeichert. Diese können im Fehlerfall durch die Technikerin ausgelesen werden.

d) Implementieren Sie eine Funktion `dataLog`, welche das Drehmoment des Motors, (`mtorque`) sowie die zuletzt gemessene Trittfrequenz eines jeden Ganges (insgesamt 14 zur Verfügung stehende Gänge) in einer txt-Datei (`logmt.txt`) ablegt. Die geforderte Trittfrequenz entspricht dabei der letzten Speicherzelle des `ftarray`. Die Werte sollen durch ein Komma getrennt werden. Das File soll dabei nur für den Schreibvorgang geöffnet und danach geschlossen werden. Das Drehmoment ist dabei als Fließkommazahl mit einer Nachkommastelle und die Trittfrequenz als Fließkommazahl mit zwei Nachkommastellen abzuspeichern.

*Hinweis: Gehen Sie davon aus, dass der Funktion `dataLog` ausschließlich das erste Element der Liste „GEAR“ übergeben wird. Beispiel für einen Datensatz:*

**20.2,2.34,1.35,1.45,1.28,2.01,1.45,1.28,1.45,1.78,2.21,1.65,1.26,1.93,1.85,**

```
void dataLog (GEAR *acgear, float *mtorque)
{
```

---



---



---



---



---



---



---



---



---



---



---



---



---



---



---



---

```
}
```